



WORK SHARP
210 E Hersey St.
Ashland OR 97520
USA

Phone: 1 (800) 597-6170
Fax: 1 (541) 552-1377
Email: info@worksharptools.com
Visit: Worksharptools.com

WORK SHARP® is a registered trademark of **DAREX, LLC**

PP0005063 Rev 1 12/22

Import i dystrybucja:
TOGO Sp. z o.o.
ul. Stargordzka 15 | 83-010 Straszyn
tel. 58 692 14 46 | e-mail: togo@togo.com.pl

Tłumaczenie instrukcji na język polski Togo Sp. z o.o.

USER'S GUIDE FOR THE

PROFESSIONAL **PRECISION ADJUST** **KNIFE SHARPENER**

WSBCHPAJ-PRO

Instrukcja obsługi



WSKAZÓWKI I TECHNIKA



- Podczas ostrzenia używaj lekkiego nacisku [ciężar uchwytu ściernego]. Pozwól ścierniwi wykonać pracę i nie spiesz się. Uzyskasz lepszą krawędź i będziesz miał więcej radości z robienia tego!
- Pierwsze ostrzenie: Zaczynij od grubego materiału ściernego, aby zapewnić stały kąt krawędzi na całej długości ostrza i usuń wszelkie uszkodzenia krawędzi lub nierówności z poprzedniego ostrzenia.
- Ponowne ostrzenie: Do częstych poprawek używaj wyłącznie ceramicznej osetki, drobny diament może być potrzebny do przywrócenia krawędzi po dłuższym użytkowaniu.
- Tworzenie mikrofazy poprzez zwiększenie kąta ostrzenia o 2-3° może jeszcze bardziej przyspieszyć ponowne ostrzenie noża.
- Opcje uszlachetniania krawędzi: Aby uzyskać trwałą, „ząbkowaną” krawędź, użyj diamentowego ścierniwa z grubszym ziarnem i delikatnie wykańczaj przy użyciu drobniejszego diamentu.
- Aby uzyskać wysoce wyrefinowaną krawędź tnącą, zacznij od grubego diamentu, używaj lekkiego nacisku, kończąc każdy krok, zanim przejdziesz do drobniejszego ziarna i wykończ za pomocą paska skórzanego.
- Zachowaj czystość podczas ostrzenia. Użyj małej szczotki lub szmatki, aby utrzymać nóż i ostrzałkę w czystości podczas przechodzenia na drobniejsze ziarno.
- Uchwyt ścierny i pręt do ostrzenia można schować w dowolnym momencie procesu, aby zoptymalizować bezpieczeństwo lub ergonomię.
- Prowadź dziennik ostrzenia, aby dokumentować, jakie kąty krawędzi ostrzysz na swoich nożach.
- System ostrzenia na sucho – NIE używaj oleju podczas ostrzenia! Podczas ostrzenia na materiale ściernym można nanieść niewielką ilość wody jeśli chcesz, ale nie jest to wymagane.
- Nie przeciągaj materiałów ściernych w dół lub w górę na powierzchnię ostrza, ponieważ grozi to porysowaniem powierzchni.
- NIGDY nie zostawiaj noża zamontowanego w ostrzałce, gdy nie jest używany. Zawsze przechowuj nóż w bezpieczny sposób.
- Materiał ścierny można wymieniać indywidualnie. Więcej informacji można znaleźć na stronie WorkSharpTools.com.

3 LATA GWARANCJI

Ostrzałka jest objęta 3-letnią gwarancją firmy Work Sharp. wspieraj nasze produkty – skontaktuj się z nami, jeśli potrzebujesz pomocy, części lub serwisu. Gwarancja do użytku konsumenckiego, nieprzemysłowego lub komercyjnego, nie obejmuje materiałów ściernych. Zarejestruj swoją gwarancję online na stronie WorkSharpTools.com.

PYTANIA?

WorkSharpTools.com / 1.800.418.1439

WORK SHARP
PO BOX 730
210 E. Hersey St.
Ashland, OR 97520 USA



*z wyłączeniem materiałów ściernych

KONFIGURACJA OSTRZAŁKI PROFFESIONAL PRECISION ADJUST

- 1 Rama ostrzałki
- 2 Baza ostrzałki
- 3 Śruby mocujące ramę
- 4 Zacisk V-Block™
- 5 Uchwyt ścierny i pręt do ostrzenia
- 6 Płytkę ścierną
- 7 Cyfrowy wskaźnik kąta
- 8 Uchwyt do małych noży
- 9 Wspornik zacisku

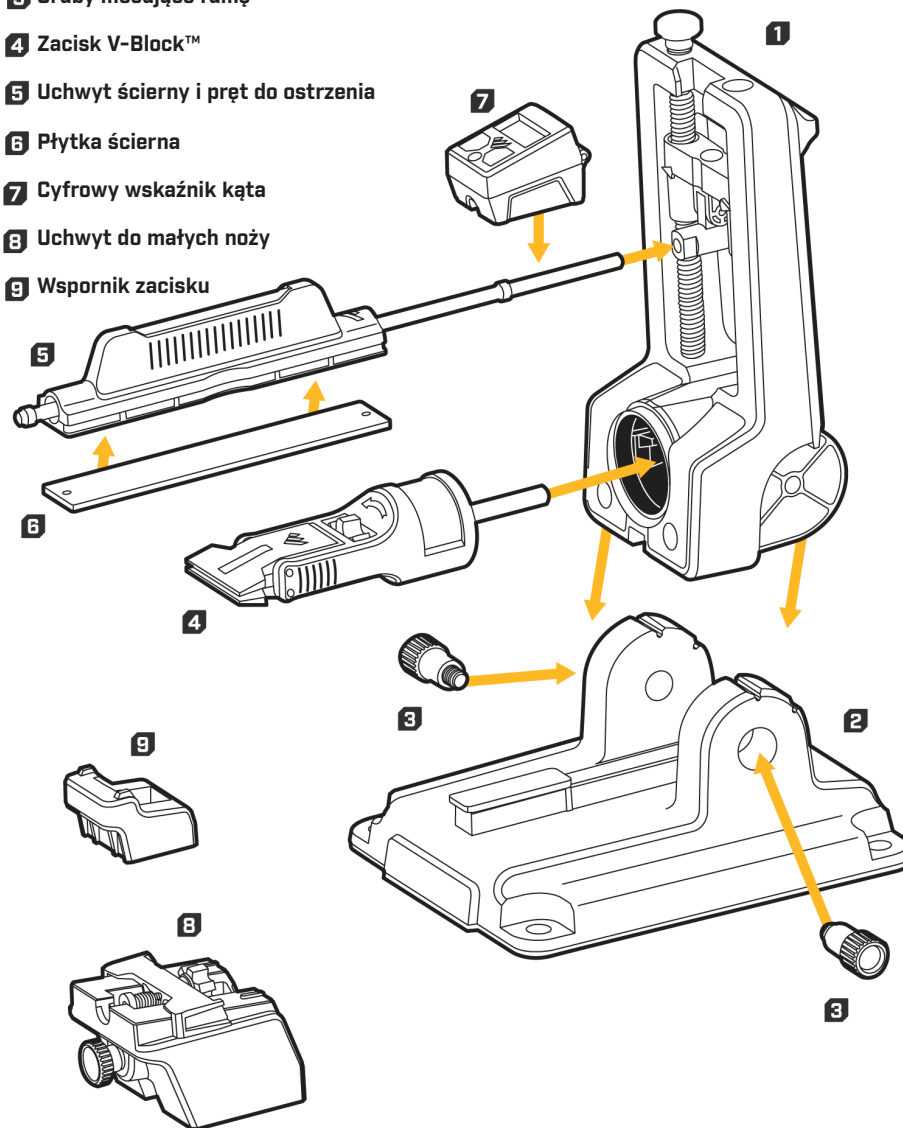

POZNAJ SWOJĄ OSTRZAŁKĘ

- 1 Pokrętko regulacji kąta
- 2 Dźwignia blokady pochylenia obudowy (z tyłu)
- 3 Wózek do regulacji kąta
- 4 Uchwyt pręta ostrzącego
- 5 Rama ostrzałki
- 6 Baza ostrzałki
- 7 Śruby mocujące ramę
- 8 Zacisk V-Block™
- 9 Dźwignia zwalnająca zacisk
- 10 Pręt do ostrzenia z regulowanymi o-ringami
- 11 Uchwyt pręta ściernego
- 12 Płytkę ścierną
- 13 Uchwyt trzymający pręt z płytką ścierną
- 14 Otwory do montażu stołowego (4)
- 15 Cyfrowy wskaźnik kąta
- 16 Skala kątów zacisku V-Block™
- 17 Pręt do ostrzenia ząbkowanych krawędzi
- 18 Szyna montażowa
- 19 Skala kątów uchwytu do małych noży
- 20 Znak wyrównania zacisku
- 21 Pokrętko zacisku noża

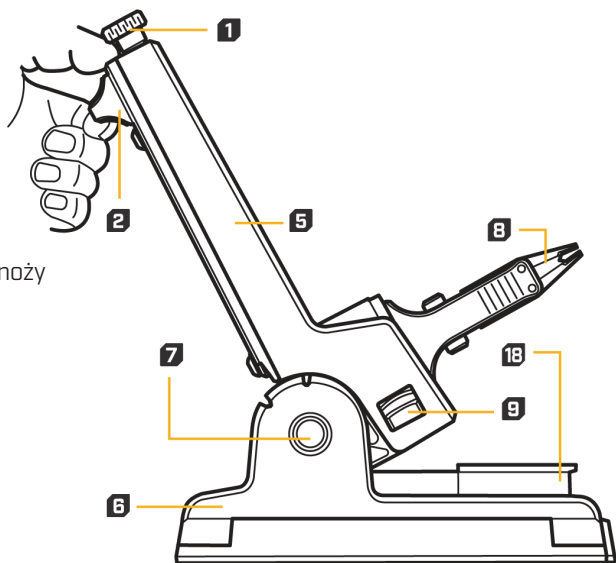
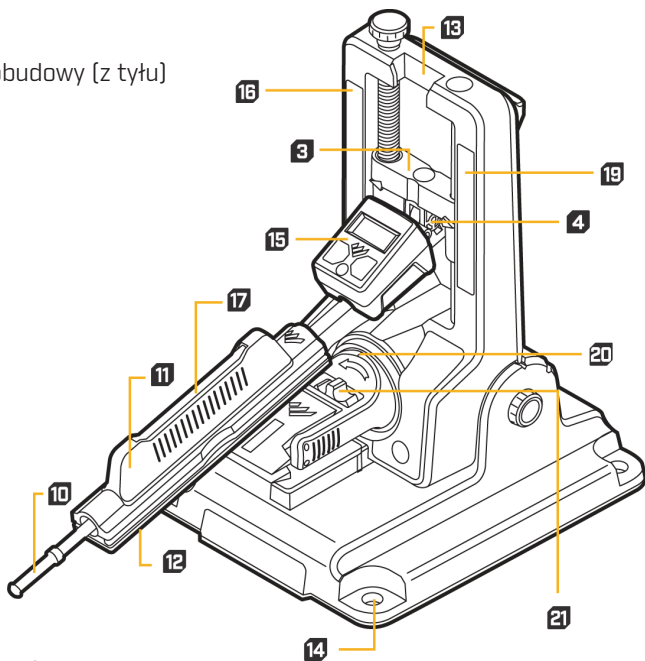

MOCOWANIE MAŁEGO NOŻA

- 1 Umieść ostrze krawędzią tnącą skierowaną do siebie, na przedniej krawędzi mocowania dla małych noży, tak aby krawędź tnąca wystawała nieco poza jego obrys **A**.
- 2 Grzbiet noża powinien stykać się z uchwytem na wysokości początku krawędzi tnącej.
- 3 Magnesy pomagają przymocować nóż do uchwyty.
- 4 Ustaw wspornik ostrza tak, aby dotykał grzbietu ostrza **B**.
- 5 Wyreguluj podpórke precyzyjnego wspornika tak, aby również dotykała grzbietu noża i lekko dociskała czubek noża do krawędzi uchwytu **C**.

WSKAZÓWKA: Aby uzyskać lepszą stabilność, podczas ustawiania całej krawędzi tnącej, trzymaj jak największą część ostrza na uchwycie, przesuując go nieco poza jego krawędź.

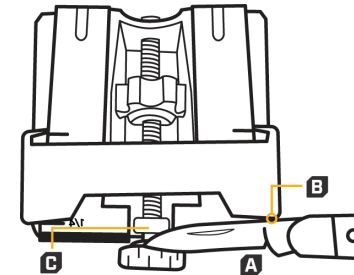

UWAGA: Podczas wybierania kąta i procesu ostrzenia konieczne będzie trzymanie rękojeści noża, by go ustabilizować

OSTRZENIE

- 1 Użyj podobnego procesu, jak w przypadku ostrzenia za pomocą zacisku V-Block™, aby wybrać materiał ścierny, ustawić kąt ostrzenia, honowania i stropowania. Użyj w tym celu skali kąta dla uchwytu na małe noże.
- 2 Gdy naostrzysz jedną stronę krawędzi, umieść nóż po drugiej stronie uchwytu, ustawiając go tak jak przy pierwszej.

WSKAZÓWKA: Gruboziarniste materiały ściernie zwykle nie są potrzebne w przypadku małych noży. Zaczynaj od diamentu o gradacji 400 lub 600.

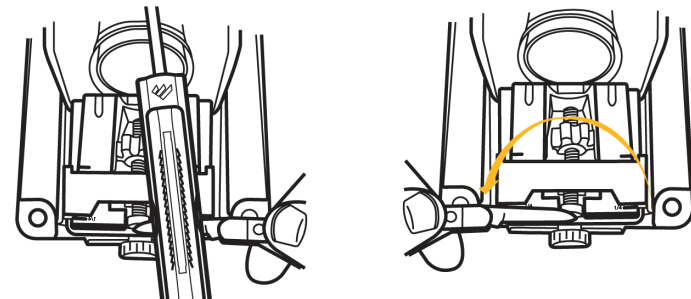

INSTALACJA UCHWYTU DO OSTRZENIE MAŁYCH NOŻY

- 1 Usuń zacisk V-Block™.
- 2 Ustaw szczelinę montażową uchwytu do ostrzenia małych noży nad szynę montażową na podstawie ostrzałki.
- 3 Wsuń uchwyt w podstawę, aż zatrzyma się bezpiecznie na swoim miejscu.

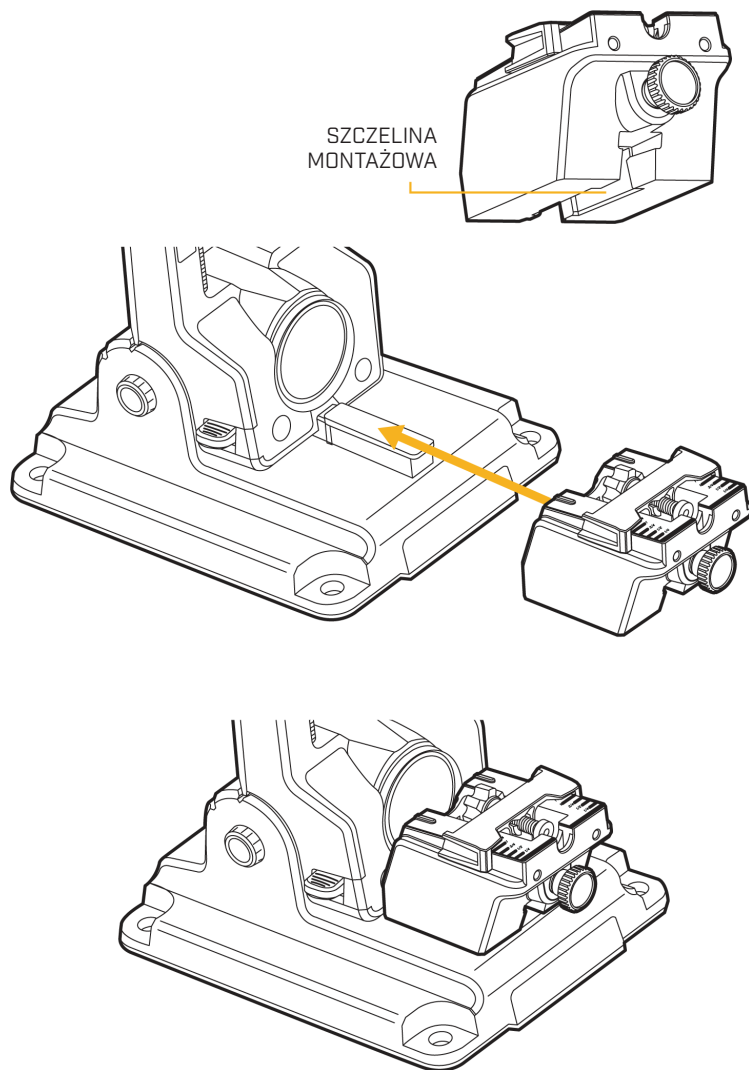

INSTALACJA I DEMONTAŻ ZACISKU V-BLOCK™

- 1 Dopasuj znak wyrównania na zacisku V-Block™ z linią na obudowie do ostrzenia.
- 2 Mocno wepchnij zacisk V-Block™ do podstawy ostrzącej, aż zaskoczy/zablokuje się na swoim miejscu.
- 3 Aby zdjąć zacisk V-Block™, naciśnij dźwignię zwalniania zacisku i wyciągnij zacisk V-Block™ z podstawy ostrzałki.

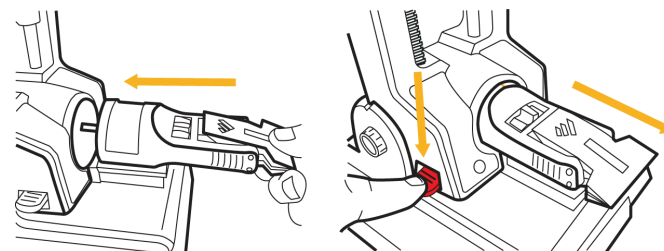

MONTAŻ NOŻA

WSKAZÓWKA PRO: Nóż można włożyć do zacisku V-Block™, gdy zacisk jest zablokowany w obudowie ostrzałki lub trzymany w ręku.

- 1 Poluzuj pokrętko zacisku noża, a następnie ściśnij tył szczęk zacisku V-Block™, aby go otworzyć.
- 2 Włóż nóż rękojeścią skierowaną w prawo, znakiem wyrównania skierowanym do góry (jak pokazano na grafice).
- 3 Wyśrodkuj ostrze noża i umieść grzbiet noża w zacisku V-Block™.
- 4 Ustaw krawędź tnącą równoległą do szczęk zacisku V-Block™.
- 5 Ściśnij przednią część szczęk zacisku V-Block™, aby unieruchomić ostrze.
- 6 Obróć pokrętko zacisku noża, aby zacisnąć szczęki zacisku V-Block™.
- 7 Wyrównaj oznaczenie na zacisku z oznaczeniem na ostrzałce, aby uzyskać prawidłowe ustawienie noża, ułatwiające jego obracanie.
- 8 Ostrożnie włóż zacisk V-Block Clamp™ do obudowy ostrzącej, aż zatrzaśnie się na swoim miejscu.

⚠ OSTRZEŻENIE: Nigdy nie zostawiaj noża zaciśniętego w ostrzałce, jeśli nie używasz jej aktywnie. Nieprzestrzeganie tego ostrzeżenia może spowodować poważne obrażenia lub śmierć.

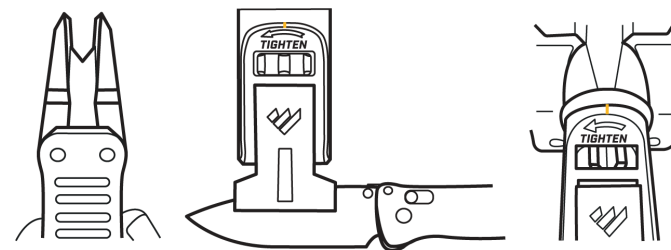

OBRACANIE NOŻA

SCYZORYKI I NOŻE EDC

- 1 Większość scyzoryków i noży EDC (do noszenia na co dzień) można obracać, za pomocą zacisku V-Block™ w podstawie ostrzałki.
- 2 Obróć nóż w kierunku przeciwnym do ruchu wskazówek zegara o 180°, naciskając dźwignię zwalniającą zacisk.
- 3 Użyj rękojeści noża, aby go odwrócić.

WSKAZÓWKA: Upewnij się, że znaczniki są skierowane do góry, a rękojeść noża znajduje się po prawej stronie.

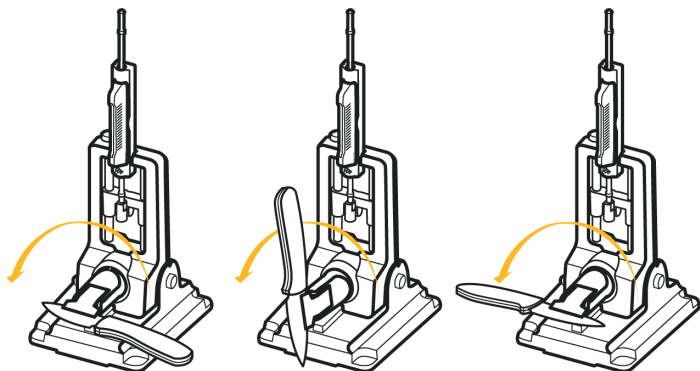

DUŻE NOŻE

- 1 Dłuższe noże, takie jak noże kuchenne, mogą wymagać odchylenia podstawy ostrzenia do tyłu, aby zapewnić prześwietlenie podczas obracania.

WSKAZÓWKA DOTYCZĄCA BEZPIECZEŃSTWA: Upewnij się, że krawędź noża jest bezpiecznie umieszczona w zacisku. Bądź ostrożny podczas ostrzenia.

- 2 Podnieś dźwignię blokady obudowy, odchyl obudowę do tyłu i zabezpiecz ją blokadą.
- 3 Obróć nóż w kierunku przeciwnym do ruchu wskazówek zegara o 180°, naciskając dźwignię zwalniania zacisku. Użyj uchwytu noża, aby go obrócić.

- 4 Podnieś blokadę przechyłu obudowy i przechyl obudowę ostrzenia z powrotem do normalnej pozycji ostrzenia i zablokuj.

- 5 Teraz możesz przystąpić do ostrzenia drugiej strony noża.

WSKAZÓWKA: Schowaj ścierniwo podczas zmiany położenia podstawy ostrzenia.

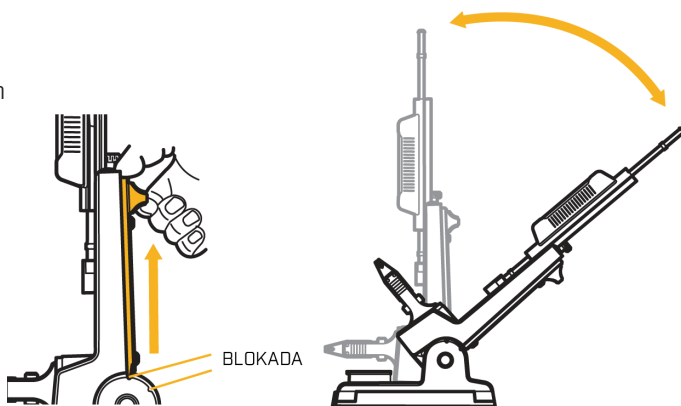

OSTRZENIE KRAWĘDZI ZĄBKOWANYCH

- 1 Trzymaj nóż w dłoni, ząbkami do góry.
- 2 Zdejmij uchwyt ścierny i pręt do ostrzenia z podstawy ostrzałki.
- 3 Umieść okrągły pręt ceramiczny w jednym z ząbków, tak aby pasował do kąta. Używając lekkiego nacisku, przesuwaj ceramiczny pręt tam i z powrotem wewnątrz ząbkowania, wykonując 8-10 ruchów. Powtórz czynność dla każdego ząbkowania.
- 5 Odwróć nóż i delikatnie wygładź tylną część ząbków ceramicznym prętem, aby usunąć ewentualne zadziory.

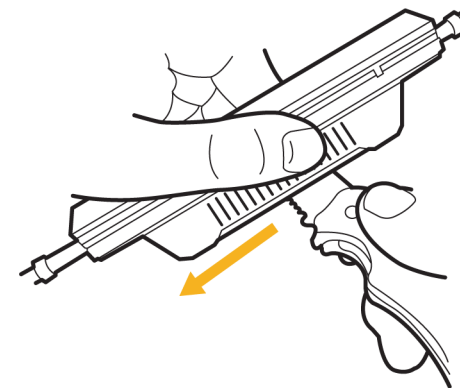

OSTRZENIE MAŁYCH NOŻY: NOŻE W DŁUGOPIŚCACH I OSTRZA W MULTITOOLACH

POZNAJ UCHWYT DO OSTRZENIA MAŁYCH NOŻY

- 1 Baza uchwytu
- 2 Gniazdo montażowe
- 3 Pokrętło regulacji wspornika ostrza
- 4 Precyzyjny magnes podtrzymujący
- 5 Pokrętło regulacji pozycji magnesu
- 6 Listwa podtrzymująca ostrza
- 7 Oznaczenia pozycji ostrza

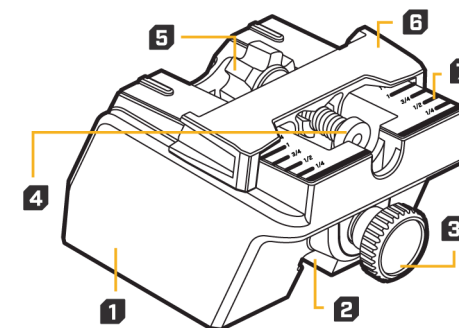

4 Naostrz tę samą liczbę pociągnięć po tej stronie ostrza, aby je utrwalić.

WSKAZÓWKA: Gumowe O-ringi można przesuwac, aby dostosować odległość uchwytu ściernego - przesun go jak chcesz, podczas ostrzenia różnych typów noży (EDC vs noże kuchenne).

WSKAZÓWKA: Zalecenia dotyczące materiałów ściernych znajdują się na stronie 7.

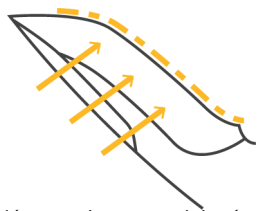

Sprawdź, czy nie ma zadziorów, przesuwając palcami w poprzek, od krawędzi ostrza.

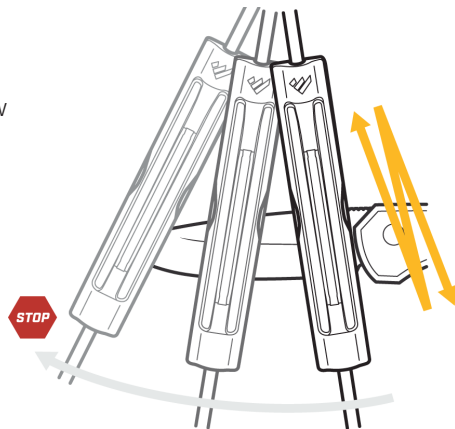

HONOWANIE

- 1 Zainstaluj płytkę z cienkiej ceramiki na uchwycie ściernym.
- 2 Używając tej samej techniki jak w kroku 1 ostrzenia, wykonaj 8-10 pociągnięć. Ponownie obróć zacisk V-Block™, aby wygładzić drugą stronę ostrza i powtórz 8-10 pociągnięć.

STROPOWANIE

- 1 Zainstaluj skórzany pasek na uchwycie.
- 2 Używając długich pociągnięć i lekkiego nacisku, zacznij od pięty ostrza i przesun od krawędzi tnącej o 8-10 pociągnięć. Przesuwaj skórę od góry do dołu, zawsze oddalając się od krawędzi tnącej, aby uniknąć przecięcia skóry.
- 3 Obróć zacisk V-Block™, aby wykończyć skórą drugą stronę ostrza, używając tej samej techniki.
- 4 Bezpiecznie zdejmij zacisk V-Block™ z ramy ostrzałki, a następnie poluzuj pokrętła zacisku noża.
- 5 Sprawdź ostrość krawędzi, upewniając się, że zadziór został całkowicie wyrównany.

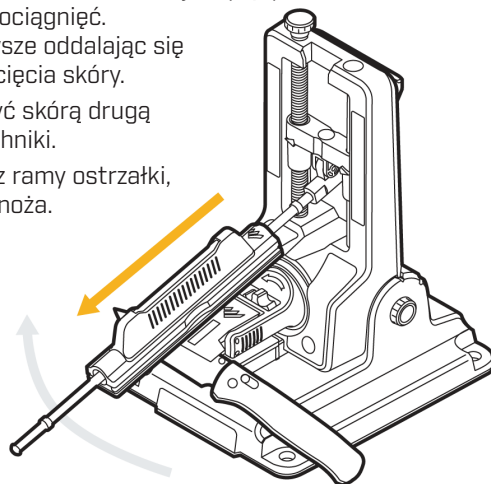

WYBÓR GRADACJI

Określ stan swojego noża i przejdź przez każdą gradację, korzystając ze wskazówek dotyczących ostrzenia znajdujących się na stronie 9.

GRADACJA	ZASTOSOWANIE	EKSTREMALNIE STĘPIONY NAPRAWA KRAWĘDZI ZMIANA KĄTA
220	NAPRAWA	OSTRZENIE
320	KSZTAŁTOWANIE	
400	OSTRZENIE	POPRAWKI
600	OSTRZENIE	
800	OSTRZENIE	
CERAMIKA	HONOWANIE	
SKÓRA	STRAPOWANIE	

CYFROWY WSKAŹNIK KĄTA

ZEROWANIE

- 1 Ustaw cyfrowy wskaźnik kąta płasko na tej samej powierzchni co ostrzałka.
- 2 Naciśnij przycisk „Zasilanie”, a następnie naciśnij przycisk „Zero”, aby skalibrować wskaźnik, tak aby ekran wyświetlał „0.00”.



Wymienna bateria:
CR2032

MONTAŻ

- 1 Umieść cyfrowy wskaźnik kąta na przecie ostrzającym i wsuń go na drążek ostrzący.

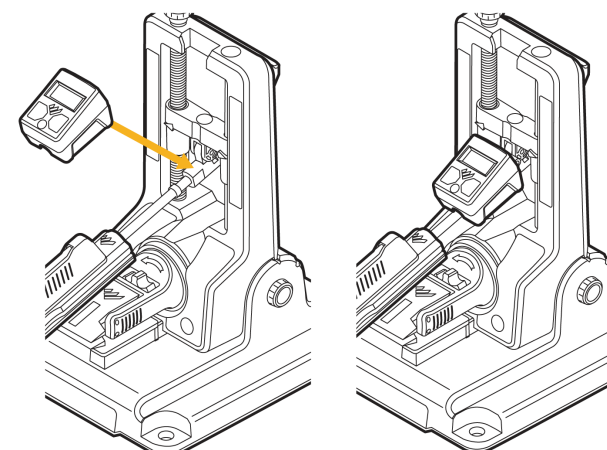

MONTAŻ UCHWYTU ŚCIERNEGO I POZYCJA PRZECHOWYWANIA

- 1 Włóż pręt do ostrzenia do uchwyту pręta do ostrzenia, aż zatrzaśnie się na swoim miejscu.
- 2 Zainstaluj płytkę ścierną na uchwycie. Upewnij się, że płytka jest całkowicie osadzona na kołkach.
- 3 Upewnij się, że pręt ostrzący przesuwają się przez oba łożyska wewnętrzne i ślizga się swobodnie z pełnym zakresem ruchu. O-ringi można regulować w zależności od rozmiaru noża.
- 4 Przesuń uchwyt ścierny do pozycji pionowej z materiałem ściernym skierowanym do tyłu ramy ostrzałki.
- 5 Przesuń uchwyt ścierny w dół do pozycji przechowywania uchwytu ściernego.

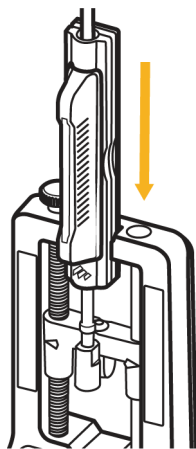

WYBÓR KĄTA

- 1 Umieść uchwyt ścierny (materiałem ściernym w dół) na środkowej części ostrza noża.
- 2 Wyzeruj cyfrowy wskaźnik kąta na stole, a następnie zainstaluj na drążku ostrzącym.
- 3 Obróć pokrętko regulacji kąta, aż uzyskasz żądany kąt, wyświetlany na cyfrowym wskaźniku.

WSKAZÓWKA: kręć zgodnie z ruchem wskazówek zegara, aby zwiększyć kąt i przeciwnie do ruchu wskazówek zegara, aby zmniejszyć kąt.

- 4 Usuń cyfrowy wskaźnik kąta przed ostrzeniem.

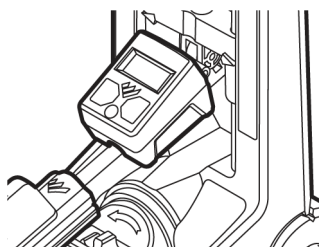
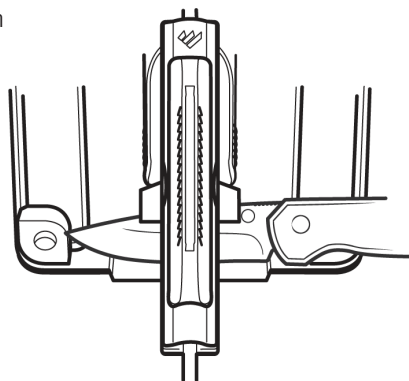

WSKAZÓWKA: Skala kątów umieszczona na obudowie ramy ostrzałki jest tylko orientacyjna. Użyj cyfrowego wskaźnika kąta do ustawienia dokładnego kąta ostrzenia.

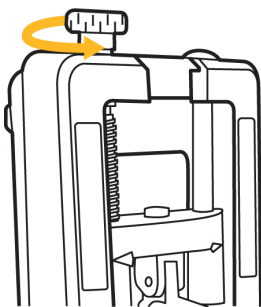

WSPORNIK ZACISKU

- 1 Użyj wspornika zacisku podczas ostrzenia większych noży, aby uzyskać dodatkową stabilność i sztywność.
- 2 Zainstaluj go na szynie montażowej podstawy do ostrzenia, aż do pełnego osadzenia.
- 3 Zacisk V-Block™ spocznie wtedy na wsporniku zacisku.
- 4 Podstawa ostrzenia musi być odchylna do tyłu, aby obrócić nóż podczas korzystania ze wspornika zaciskowego.

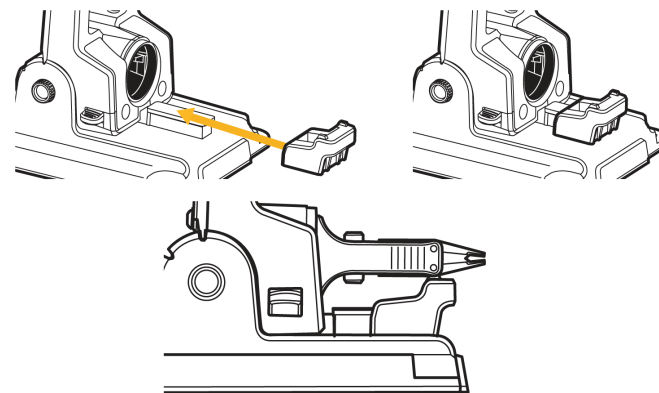

OSTRZENIE NOŻA

OSTRZEŻENIE: Ostrzenie może być niebezpieczną czynnością. Bądź świadomy i posiadaj cały czas kontrolę nad nożem, ponieważ może dojść do poważnych obrażeń lub śmierci.

- 1 Używając lekkiego nacisku i długich pociągnięć, zacznij od pięty ostrza i przesuwaj materiał ścierny do tyłu i do przodu, poruszając się wzdłuż krawędzi w kierunku końca. Zatrzymaj się na czubku ostrza.

OSTRZEŻENIE: Nie używaj nadmiernego nacisku, podczas ostrzenia. Użyj lekkiego nacisku inaczej ryzykujesz poważnymi obrażeniami lub śmiercią.

- 2 Kontynuuj, aż poczujesz zadziór wzdłuż całej długości krawędzi (po przeciwnej stronie, którą ostrzysz). Zapamiętaj liczbę pociągnięć, dzięki czemu można będzie równomiernie wyostrzyć drugą stronę krawędzi.
- 3 Po utworzeniu zadziórów schowaj uchwyt ścierny, a następnie ostrożnie obróć zacisk V-Block™ o 180°, aby naostrzyć przeciwną stronę.

